

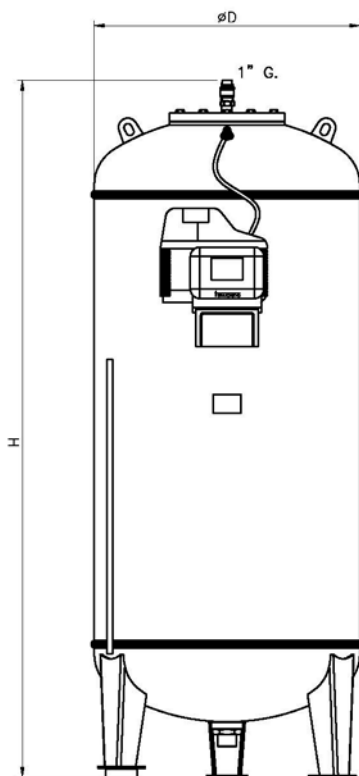

CRB AUTOMAT - GRANDE CAPACITÉ -



Systèmes de pressurisation automatique avec compresseur Systèmes de chauffage et réfrigération

- Vases d'expansion automatiques avec transfert de masse pour les systèmes de maintien de pression dans les systèmes de chauffage et de réfrigération fermés
 - Vessie remplaçable (non potable)
 - Purge de la vessie supérieure
 - Unité de contrôle pour la régulation de la pression et du volume d'eau. Y compris:
 - Écran tactile à couleur de 7 pour la visualisation en contrôle du système
 - Compresseur standard pour une pression de service maximale de 8 Bar. Sans huile (*)
 - Cellule de charge connectée à l'unité de contrôle
 - Transmetteur de pression 4-20 mA
 - Electrovanne
 - Vanne anti-retour
 - Vanne de sécurité pneumatique
 - Couvercle supérieure pour inspection
 - Finition extérieure en gris RAL-7037
 - Fabriqué selon la directive 2014/68 / UE
 - Tube flexible R1 "G.F. – DN65
 - En option: remplissage automatique (eau)
 - En option: RS-485, Ethernet
- (*) Compresseur de 10 Bar (contacter l'usine)

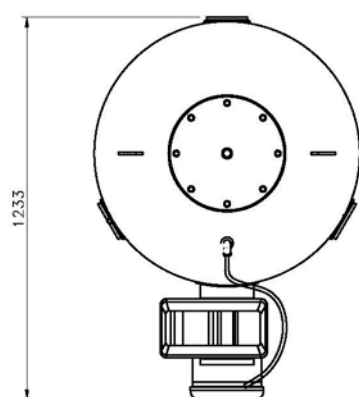

Spécifications techniques

- Volume: 1000 – 5000 Litres
- Vessie: Remplaçable
- Pression max. de service vase d'expansion: 10 Bar
- Pression d'essai: 15 Bar
- Pression max. compresseur : 8 Bar
- Température du réseau: -10+100°C
- Connexion d'eau: Tube flexible R 1" G.H.- DN65

Code	Modèle	Volume (Litres)	Poids (Kg)	ØD (mm)	H (mm)	Raccord. eau R	Compresseur	Volt / Hz
04100425	1000 CRB AUTOMAT	1.000	294	850	2.250	1"	F205 - 8 Bar	220/50
04140425	1400 CRB AUTOMAT	1.400	387	1.000	2.210	1"	F205 - 8 Bar	220/50
04200425	2000 CRB AUTOMAT	2.000	685	1.200	2.255	DN65	F205 - 8 Bar	220/50
04300425	3000 CRB AUTOMAT	3.000	840	1.200	3.045	DN65	-	230/50
04500425	5000 CRB AUTOMAT	5.000	1.430	1.500	3.700	DN65	-	230/50